

Remorques
Ifor Williams



Plateaux Eurolight



En Bonnes Mains

Depuis 1958, tout le monde fait confiance à nos remorques ; demandez donc à un propriétaire – vous n'aurez pas de mal à en trouver. Spécialistes de la conception et de la fabrication de remorques, c'est nous qui avons sans cesse fait progresser les standards tant au Royaume Uni que dans une grande partie de l'Europe. Nous sommes une entreprise indépendante avec un seul objectif : construire les meilleurs produits du marché. Plus de 30 000 personnes choisissent nos remorques chaque année – mais nous n'en restons pas là. L'investissement que nous consacrons aux nouveaux matériaux et aux nouvelles technologies nous permet d'anticiper sans cesse les attentes de nos clients. Nous savons que la qualité, la robustesse, le rapport qualité/prix et la facilité d'entretien sont pour vous d'une importance cruciale. C'est pourquoi nous en avons fait le fil directeur de toutes nos actions.



Ifor Williams Eurolight

Dernière née de notre gamme des plateaux, l'Eurolight, est conçue pour être utilisée par des professionnels comme par des amateurs, derrière des véhicules utilitaires légers ou de simples voitures.

Avec une gamme de onze plateaux multi usages, l'Eurolight a été conçue pour être polyvalente. Dans sa fourchette de P.T.A.C. allant de 800 kg à 2 000 kg, vous êtes certains de trouver l'Eurolight répondant à vos besoins.

Une remorque élégante

L'Eurolight est dotée de tous les critères de qualité qui caractérisent les remorques Ifor Williams, et en même temps bénéficie de modifications esthétiques lui conférant une grande élégance, tout en restant fidèle au style distinctif d'Ifor Williams.

La stabilité lorsque vous tractez

La gamme Eurolight se caractérise par des essieux à poutre exclusifs Ifor Williams et un système de suspension à lames paraboliques, conçus et améliorés pour assurer une parfaite tenue de route en toute sécurité. Réputé pour sa longévité et sa facilité d'entretien, le système d'essieu à poutre Ifor Williams contribue de façon significative à la bonne cote de l'occasion de nos remorques.

La sécurité lorsque vous vous déplacez

Pour être sûr que votre chargement soit bien arrimé pour le trajet, nous proposons sur nos plateaux Eurolight une gamme d'options d'arrimage vous garantissant une sécurité accrue pour tout chargement, même spécial.

Entretien réduit – construites pour durer

Les châssis et timons en acier galvanisé offrent une protection inégalée contre la corrosion. Toutes nos remorques utilitaires sont équipées d'un marquage antivol et chaque détail a été pensé pour leur assurer les meilleures performances et longévité.

Ifor Williams Eurolight



La gamme Eurolight propose des plateaux multi usages pratiques et élégants tout en conservant leurs atouts de longévité, robustesse et facilité de traction, caractéristiques de la marque Ifor Williams.

Idéale pour un usage aussi bien professionnel que privé, l'Eurolight offre une alternative plus légère par rapport aux remorques traditionnelles Ifor Williams et peut être tractée par des véhicules utilitaires ou voitures plus légères ayant une capacité de remorquage plus réduite. Du propriétaire de chevaux au paysagiste, la gamme Eurolight a été conçue pour une grande variété d'utilisations tant professionnelles que privées.

Caractéristiques de série:

La gamme Eurolight est proposée en deux largeurs, de 1,30 m et 1,58 m et quatre longueurs de 2,08 m à 3,68 m. Elle existe en simple ou double essieu. Les P.T.A.C. des modèles Eurolight s'échelonnent de 800 kg à 2 000 kg.



EL101-2012



EL101-2012 avec en option ridelles latérales, avant et arrière, en aluminium à fermeture automatique.

Eurolight

Particularités



EL142-3615



EL142-3615 avec en option ridelles latérales, avant et arrière, en acier galvanisé.

Notre nouvelle gamme Eurolight propose des plateaux exceptionnellement légers sans compromettre leur robustesse ou leur longévité. L'association de la conception assistée par ordinateur avec des matériaux à haute résistance donne à cette gamme de plateaux un excellent rapport résistance/poids. Les poids à vide de ces plateaux s'étagent de 225 kg pour le plus petit, à 403 kg pour le plus grand (3,68 m). Après avoir subi des tests rigoureux sur notre banc d'essai, les plateaux Eurolight répondent aux besoins des utilisateurs les plus exigeants.

Des options hors du commun

La gamme Eurolight s'enrichit de caractéristiques uniques que l'on ne connaissait pas sur les autres remorques utilitaires Ifor Williams, avec pour résultat un look élégant et caractéristique :

- Ridelles en aluminium à verrouillage automatique et mécanisme de sécurité, apportant rapidité et simplicité d'utilisation
- Piliers d'angle et leurs bouchons aux coloris assortis
- Rampes de chargement pouvant se monter à l'arrière ou sur les côtés de la remorque – permettant de multiples possibilités de chargement / déchargement.
- Casier de rangement pour rampes à l'arrière

Les plateaux Eurolight sont aussi disponibles avec des ridelles en acier galvanisé amovibles et / ou un support pour long chargement.



Pour libérer les ridelles, il suffit d'exercer une légère pression vers l'intérieur en soulevant la poignée avec les doigts. Les ridelles ne seront libérées que si l'on pousse dessus avant de soulever la poignée. (Par sécurité, le simple soulèvement de la poignée ne libérera pas les ridelles).

Eurolight

Caractéristiques de série

Eurolight

Options

C'est le souci du détail qui fait le succès des remorques Ifor Williams auprès de leurs propriétaires. Regardez plutôt les équipements que nous offrons de série.

Châssis

Le dessous de la remorque présente un châssis et un timon en acier galvanisé, assurant une protection durable contre la corrosion.



Plancher

Recouvert de résine phénolique sur les deux faces, notre plancher en contreplaqué marine présente un motif à reliefs anti-dérapant sur la face supérieure.

Essieu à poutre et suspension à ressorts paraboliques

Le système d'essieu à poutre Ifor Williams augmente la stabilité et la fiabilité tout en réduisant l'entretien au minimum.

Roue de secours

Pour votre tranquillité d'esprit, une roue de secours et son support sont montés en série sur toutes les remorques Ifor Williams.

Hauteur d'attelage réglable

Toutes les remorques sont munies d'entretoises sous la tête d'attelage. En les retirant, il est possible de régler la hauteur d'attelage jusqu'à 40mm plus bas (25mm sur le modèle EL141-2515).



Pour plus de sécurité, la tête d'attelage peut se verrouiller, qu'elle soit fixée ou non sur la boule d'attelage (cadenas non inclus).



Ridelles en aluminium

Ridelles latérales et arrière amovibles en aluminium, à fermeture automatique.



Ridelles en acier

Alternative traditionnelle.



Ridelle avant en aluminium

Fixe.



Ridelle avant en acier

Ridelle avant amovible, très utile pour les longs chargements.



Revêtement de sol

Plancher en aluminium strié.



Rampes de chargement en acier perforé

Rampes de 2 m à accrochage direct, utilisables sur tous les côtés de la remorque. Un casier de rangement dans le châssis est également disponible.

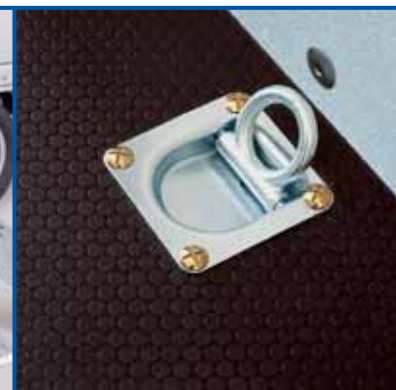

Anneaux d'ancrage

Anneaux articulés encastrés apportant un point de fixation au plancher sécurisé.



Support amovible pour long chargement

Disponible seulement avec la ridelle avant.

Eurolight Dimensions

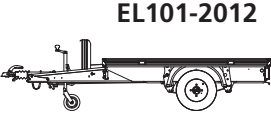
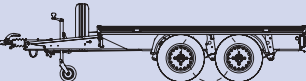
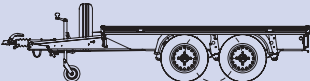
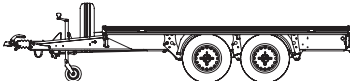
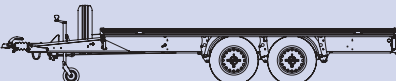
	Largeur 1,30m	Largeur 1,58m
Longueur 2,08m	 <p>EL101-2012</p>	
Longueur 2,58m	 <p>EL101-2512 EL142-2512</p>	 <p>EL101-2515 EL141-2515 EX202-2515 EL142-2515</p>
Longueur 3,08m	 <p>EX202-3015 EL142-3015</p>	
Longueur 3,68m	 <p>EX202-3615 EL142-3615</p>	

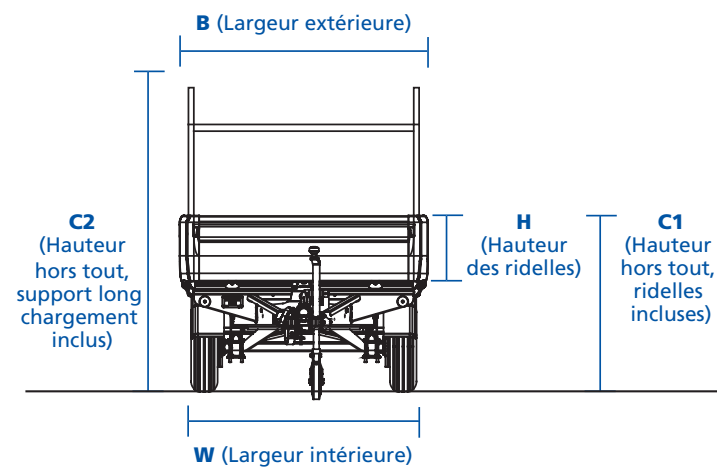
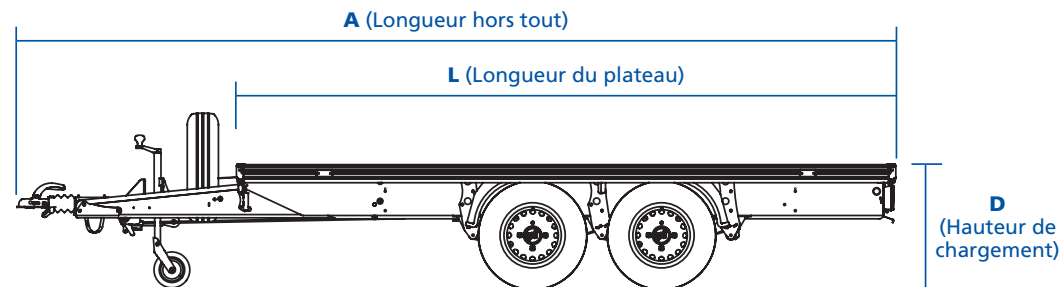

Dimensions en mètres	A	B	C1	C2	D	L	W	H	P.T.A.C.(kg) jusqu'à	*Poids à vide (kg)
EL101-2012	3,38	1,39	0,99	1,84	0,66	2,08	1,30	0,35	1 000	225
EL101-2512	3,91	1,39	0,99	1,84	0,66	2,58	1,30	0,35	1 000	247
EL142-2512	3,91	1,39	0,99	1,84	0,66	2,58	1,30	0,35	1 400	318
EL101-2515	3,88	1,67	0,99	1,86	0,66	2,58	1,58	0,35	1 000	290
EL141-2515	3,88	1,67	0,99	1,86	0,69	2,58	1,58	0,35	1 400	296
EL142-2515	3,88	1,67	0,99	1,86	0,66	2,58	1,58	0,35	1 400	349
EX202-2515	3,88	1,67	0,99	1,86	0,66	2,58	1,58	0,35	2 000	358
EL142-3015	4,38	1,67	0,99	1,86	0,66	3,08	1,58	0,35	1 400	368
EX202-3015	4,38	1,67	0,99	1,86	0,66	3,08	1,58	0,35	2 000	376
EL142-3615	4,98	1,67	0,99	1,86	0,66	3,68	1,58	0,35	1 400	396
EX202-3615	4,98	1,67	0,99	1,86	0,66	3,68	1,58	0,35	2 000	403

*Le poids à vide ne comprend pas les équipements optionnels

Eurolight

Caractéristiques

Plateau avec plancher en contreplaqué marine recouvert de résine phénolique
 Plancher recouvert d'une plaque d'aluminium
 Ridelles avant, arrière et latérales amovibles en aluminium à verrouillage automatique
 Ridelle avant en aluminium
 Ridelles avant, arrière et latérales amovibles en acier
 Ridelle avant amovible en acier
 Rehausse grillagée (ridelles obligatoires)
 Support long chargement amovible (ridelle avant obligatoire)
 Paire de rampes de chargement de 2 m en acier (avec béquilles fournies)*
 Casier de rangement pour rampes (s'installe dans le châssis)
 Paire d'anneaux d'ancrage
 Béquilles
 Crochets d'attache (paire supplémentaire)
 Trailer Ato™

Non freinées

	Essieu	P.T.A.C. jusqu'à	Pneus												
EL051-2012	Simple	500kg	145/80B10	Std	Option	Option	Option	Option	Option	Option	Option	Option	Option	Option	-
EL051-2512	Simple	500kg	145/80B10	Std	Option	Option	Option	Option	Option	Option	Option	Option	Option	Option	-

Freinées

	Essieu	P.T.A.C. jusqu'à	Pneus												
EL101-2012	Simple	1 000kg	145/70R13	Std	Option	Option	Option	Option	Option	Option	Option	Option	Option	Option	-
EL101-2512	Simple	1 000kg	145/70R13	Std	Option	Option	Option	Option	Option	Option	Option	Option	Option	Option	-
EL142-2512	Double	1 400kg	145/70R13	Std	Option	Option	Option	Option	Option	Option	Option	Option	Option	Option	Option
EL101-2515	Simple	1 000kg	145/70R13	Std	Option	Option	Option	Option	Option	Option	Option	Option	Option	Option	-
EL141-2515	Simple	1 400kg	165R13C	Std	Option	Option	Option	Option	Option	Option	Option	Option	Option	Option	-
EL142-2515	Double	1 400kg	145/70R13	Std	Option	Option	Option	Option	Option	Option	Option	Option	Option	Option	Option
EX202-2515	Double	2 000kg	145/70R13	Std	Option	Option	Option	Option	Option	Option	Option	Option	Option	Option	Option
EL142-3015	Double	1 400kg	145/70R13	Std	Option	Option	Option	Option	Option	Option	Option	Option	Option	Option	Option
EX202-3015	Double	2 000kg	145/70R13	Std	Option	Option	Option	Option	Option	Option	Option	Option	Option	Option	Option
EL142-3615	Double	1 400kg	145/70R13	Std	Option	Option	Option	Option	Option	Option	Option	Option	Option	Option	Option
EX202-3615	Double	2 000kg	145/70R13	Std	Option	Option	Option	Option	Option	Option	Option	Option	Option	Option	Option

* Il est conseillé de commander le casier de rangement en même temps que les rampes.



Ifor Williams France
 e.mail: info@ifor-williams.fr
 Pour plus de renseignements,
 rendez-vous sur notre site Web :

www.ifor-williams.fr

Indigo 0 825 825 883

0,150 € TTC / MN

La conception des produits, les descriptions, les couleurs, les caractéristiques techniques etc. sont donnés à titre indicatif et peuvent varier à tout moment sans préavis. Comme nous nous efforçons constamment d'améliorer nos produits, il se produit de temps en temps des changements dans notre gamme ou sur certains modèles. Merci de vous assurer que les informations et caractéristiques techniques décrites dans cette brochure sont encore valables au moment où vous passez votre commande.

Nos concessionnaires possèdent une connaissance approfondie de nos produits et seront heureux de vous aider à choisir votre remorque.

© Ifor Williams Trailers Ltd 2009
 Tous droits réservés.

Aucune partie de cette publication ne doit être reproduite sous quelque forme ou moyen que ce soit sans l'accord écrit préalable d'Ifor Williams Trailers Ltd. Distribué au Royaume Uni et à travers toute l'Europe